

# W 101 PISTOLET MANUEL



**FR** Avant utilisation, réglage ou entretien, il est important de lire très attentivement le présent mode d'emploi. Ce manuel doit être conservé en lieu sûr pour toute consultations futures.

Le présent pistolet de pulvérisation **ANEST IWATA** est conforme aux réglementations ATEX 94/9/EC, niveau de protection II 2 G X adapté à l'emploi dans les zones 1 et 2.  
Marquage X: toute décharge d'électricité statique provenant de ce pistolet doit être conduite à la terre par le tuyau d'air antistatique, comme stipulé.



## IMPORTANT

Le présent pistolet de pulvérisation ne doit être utilisé que par un opérateur convenablement formé, pour une utilisation et un entretien sûrs de l'équipement. Toute mauvaise utilisation ou manipulation différente de celles citées dans le présent mode d'emploi ne sera pas couverte par la garantie. ANEST IWATA décline toute responsabilité pour tout accident ou dommage causé par le non-respect des procédures de fonctionnement et de sécurité indiquées dans le présent manuel. Pour une plus grande facilité d'utilisation, ce manuel contient des informations brèves et concises. Pour toute information complémentaire, vous pouvez vous référer aux modes d'emploi des pistolets d'écoulement, si des pièces s'avèrent manquantes, ou si des dommages sont constatés suite au transport, contactez votre société ANEST IWATA la plus proche (voir la dernière page de couverture).

Assurez-vous que vous avez observé les avis et avertissements cités dans le mode d'emploi. Si ce n'est pas le cas, cela risque de provoquer une projection de peinture et des lésions corporelles graves dues à l'extraction d'un solvant organique. Assurez-vous que vous avez observé les points marqués d'un suivants, qui sont particulièrement importants.

<b>ATTENTION</b>	Indique une situation potentiellement dangereuse qui, si elle n'est pas évitée, peut provoquer des lésions graves ou la mort.
<b>AVERTISSEMENT</b>	Indique une situation potentiellement dangereuse qui, si elle n'est pas évitée, peut provoquer des lésions mineures ou modérées ou un dommage aux biens.
<b>IMPORTANT</b>	Indique les notes que nous vous demandons d'observer. Les précautions de sûreté dans ce mode d'emploi sont les conditions minimales nécessaires. Suivez les réglementations nationales et locales en matière de prévention des incendies, d'électricité et de sécurité ainsi que vos propres réglementations.

## SPECIFICATIONS IMPORTANTES

Pression max:	6.8 bar (98 PSI)	Température max:	
Niveau sonore (LAeqT):	78.7 dB (A)	Atmosphère	5 ~ 40 °C
Conditions de pulvérisation:	Recommandé	Air et produit	5 ~ 43 °C
Point de mesure:	1m derrière le pistolet, 1,6 m de hauteur	Raccord air:	G 1/4"
		Raccord produit:	G 1/4"

## SPECIFICATIONS TECHNIQUES

Modèles	Buse mm (in)	* Pression d'air bar (psi)	Consommation d'air l/min (cfm)	Débit de produit ml/min	Largeur de jet mm (in)	Type de Chapeau No.	Poids	
<b>High T.E.C. W101 Pression</b>								
W101-082P	0.8 (0.031)	3.0 (43)	270 (9.5)	150	190 (7.5)	E2P	295 g	
W101-102P	1.0 (0.039)	3.0 (43)	270 (9.5)	200	220 (8.7)	E2P		
W101-132P	1.3 (0.051)	2.5 (36)	220 (7.8)	200	210 (8.3)	E2P		
W101-152P	1.5 (0.059)	2.5 (36)	220 (7.8)	250	240 (9.4)	E2P		
<b>High T.E.C. W101 Succion</b>								
W101-132S	1.3 (0.051)	2.5 (36)	225 (7.9)	150	160 (6.3)	H2		
W101-152S	1.5 (0.059)	2.5 (36)	225 (7.9)	170	175 (6.9)	H2		
W101-181S	1.8 (0.071)	2.5 (36)	170 (6.0)	210	170 (6.7)	N1		
<b>High T.E.C. W101 Gravité</b>								
W101-101G	1.0 (0.039)	2.5 (36)	75 (2.6)	95	130 (5.1)	E1		
W101-132G	1.3 (0.051)	2.5 (36)	225 (7.9)	160	175 (6.9)	H2		
W101-152G	1.5 (0.059)	2.5 (36)	225 (7.9)	190	190 (7.5)	H2		
W101-181G	1.8 (0.071)	2.5 (36)	170 (6.0)	240	190 (7.5)	N1		

\* Pression d'air gâchette appuyée

**ANEST IWATA Europe S.r.l.**  
46, Corso Vigevano 10155, Torino Italy  
Direct Tel. +39 011 - 22 74 402  
Fax +39 011 - 22 74 406  
info@anest-iwataeu.com  
www.anest-iwataeu.com

**ANEST IWATA Italia S.r.l.**  
46, Corso Vigevano 10155, Torino (Italy)  
Tel. diretto +39 011 - 24 80 868 - Fax: +39 011 - 85 19 44  
info@anest-iwata.it www.anest-iwata.it

**ANEST IWATA Iberica**  
Calle de Les Teixidores, 3-5  
08918 - Badalona (Barcelona)  
Tel.: +34 933 20 59 93 - Fax: +34 933 20 59 65  
info@anest-iwata.es www.anest-iwata.es

**ANEST IWATA Europe S.r.l.**  
NIEDERLASSUNG DEUTSCHLAND  
Dorfäckerstr. 23/1, 74248 Ellhofen  
Telefon: +49 (0) 7134- 917368 - Fax: +49 (0) 7134 - 917378  
Handy: +49 (0) 172 - 62 74 542  
info@anest-iwata.de www.anest-iwata.de

## Succursales européennes

**ANEST IWATA Scandinavia**  
Ögärdesvägen 6C, 433 30 PARTILLE - Sweden  
Tel. +46 (0)31 - 340 28 60 - Fax +46 (0)31 - 340 28 69  
info@anest-iwata.se www.anest-iwata.se

**ANEST IWATA France**  
25 rue de Madrid - 38070 St Quentin Fallavier - France  
Tél. +33 (0)4 - 74 94 59 69 - Fax +33 (0)4 - 74 94 34 39  
info@anest-iwata.fr www.anest-iwata.fr

**ANEST IWATA U.K.**  
Unit 10 Little End Road - Eaton Socon  
St. Neots - CAMBRIDGESHIRE  
PE19 8JH  
Tel.: +44 (0) 1480 405419 Fax: +44 (0) 1480 217610  
enquiries@anest-iwata.co.uk www.anest-iwata.co.uk



# LISTE DES PIECES DE RECHANGE

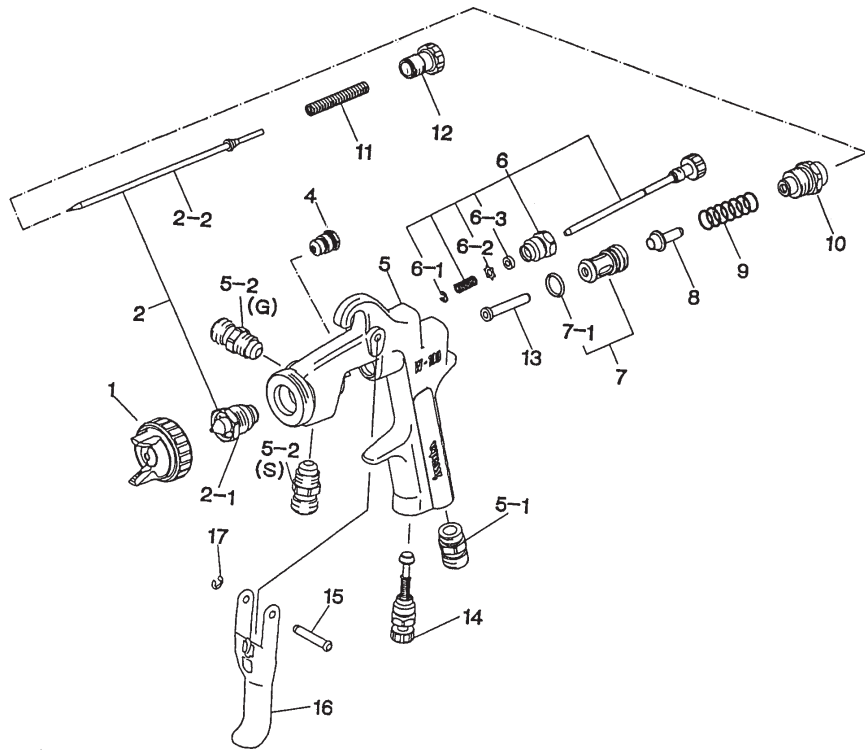

## LISTE DES PIECES

DESCRIPTION	REP.
CHAPEAU D'AIR	1
BUSE+AIGUILLE PRODUIT	2 ●
BUSE	2-1 ●
AIGUILLE	2-2 ●
ETOUPE + PRESSE ETOUPE	0 ●
4	
CORPS DU PISTOLET	5
RACCORD AIR	5-1
RACCORD PRODUIT	5-2
REGLAGE JET	6
CIRCLIPS	6-1
RONDELLE	6-2
JOINT	6-3 ●
SIEGECLAPET D'AIR	7
JOINT O'RING	7-1 ●
CLAPET D'AIR	8 ●
RESSORT CLAPET D'AIR	9
GUIDE REGLAGE PRODUIT	10
RESSORT D'AIGUILLE	11
BOUTON REGLAGE PRODUIT	12 ●
APPUI CLAPET D'AIR	13 ●
REGLAGE D'AIR	14
AXE DE GACHETTE	15
GACHETTE	16
CIRCLIPS	17
BROSSE	18
MANUEL D'INSTRUCTIONS	19

## COMBINAISON BUSE-AIGUILLE

Buse		Aiguille
diamètre mm(in)	Marque	Marque
0.8 (0.031)	W101/08	10008
1.0 (0.039)	W101/10	10008
1.3 (0.051)	W101/13	10013
1.5 (0.059)	W101/15	10013
1.8 (0.071)	W101/18	10018

● Pièces marquées: pièces sujettes à usure.

**NOTE:** Lorsqu'on commande des pièces de rechange il faut spécifier le modèle du pistolet, le nom du composant avec le numéro de référence et le numéro du chapeau, de la buse et de l'aiguille. Lorsque vous souhaitez remplacer la buse et/ou l'aiguille, merci de commander le kit buse+aiguille produit (REP.2)



## AUTRES PRECAUTIONS

### 3. Ne jamais pulvériser des produits alimentaires ou chimiques avec ce pistolet

Cela peut causer des accidents liés à la corrosion des conduits du produit ou des dommages à la santé dus au mélange avec des matériaux étrangers.

### 4. En cas de problèmes, arrêter immédiatement l'opération et trouver-en la cause.

Continuer seulement après avoir trouvé la solution.

## CONNEXION

### AVERTISSEMENTS



- Employer de l'air propre filtré avec le déshydrateur d'air et le filtre spécial. L'air impur peut causer un défaut de pulvérisation.

- Lorsqu'on utilise le pistolet pour la première fois il faut régler les joints de l'aiguille. Serrer lentement les joints; au cas où le mouvement de retour de l'aiguille ne serait pas harmonieux, desserrer et effectuer le réglage.

- Lorsqu'on utilise le pistolet pour la première fois, nettoyer les conduits du produit avec du solvant et enlever l'huile antirouille. Les résidus d'huile antirouille peuvent causer des défauts pendant la pulvérisation, comme par exemple des yeux-de-poisson.

- Fixez fermement le godet au pistolet. Car le décrochage du godet pendant les opérations de vernissage peut causer des lésion corporelles.

1. Connecter fermement le tuyau d'air d'alimentation au raccord d'air.
2. Connecter fermement le godet au raccord produit.
3. Rincer les conduits du produit avec du solvant compatible.
4. Introduire le produit dans le réservoir, effectuer un test de pulvérisation, puis régler le débit de produit et la largeur du jet.

## UTILISATION

La pression d'air recommandée est 2.0 à 3.5 bar (29 à 50 PSI)

La viscosité du produit conseillée varie selon les caractéristiques du produit lui-même et les conditions de travail (valeur recommandée: de 12 à 20 sec. /coupe Ford #4).

Pour obtenir la meilleure finition, maintenir le débit du produit le plus bas possible.

Positionner le pistolet le plus proche possible de l'objet à peindre en gardant une marge de 150-200 mm (5.9\_7.9 in).

Il est conseillé de garder le pistolet perpendiculaire à la surface à peindre pendant toute l'opération; en outre, le pistolet doit se déplacer en suivant une ligne horizontale droite. L'inclinaison du pistolet cause une pulvérisation irrégulière.

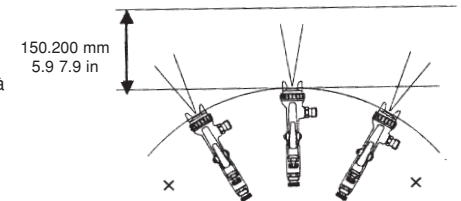

# ENTRETIEN ET CONTROLE



## ATTENTION

Décharger l'air et la pression en suivant le point 3 du paragraphe " UTILISATION INCORRECTE DE L'EQUIPEMENT " section AVERTISSEMENTS à la page 2.

- L'avant de l'aiguille est extrêmement pointue. Ne pas toucher la pointe de l'aiguille pour éviter des accidents.
- Ne pas endommager ni toucher la tête de la buse.
- Les opérations d'entretien et de contrôle ne peuvent être effectués que par un personnel compétent.



## AVERTISSEMENT

- N'utiliser que des pièces de rechange originales Anest Iwata
- Ne jamais immerger le pistolet dans des liquides (par exemple dans le solvant).
- Ne jamais endommager les trous du chapeau, de la buse et de l'aiguille.

Procédure	Important
1. Rejeter le produit résiduel dans un autre réservoir. Nettoyer les conduits du produit et le chapeau. Pour le nettoyage des conduits utiliser une petite quantité de solvant.	1. Un nettoyage incomplet peut modifier la forme du jet. En particulier, nettoyer complètement et soigneusement les traces de produit après l'emploi.
2. Nettoyer chaque partie avec une brosse imbibée de solvant puis sécher avec un chiffon.	2. Ne pas immerger le pistolet dans le solvant pour éviter d'endommager les composants. Ne jamais écorcher les trous du chapeau, la buse et l'aiguille pendant le nettoyage.
3. Nettoyer parfaitement les conduits du produit avant le désassemblage.  (1) Dévisser la buse.  (2) Enlever l'aiguille. Il n'est pas nécessaire d'enlever le guide de réglage du pistolet. Enlever le bouton de réglage produit et le ressort d'aiguille, puis extraire le ressort d'aiguille et l'aiguille de la partie arrière du guide de réglage produit.	3. Ne pas écorcher le logement pendant le désassemblage.  (1) Extraire la buse après avoir enlevé l'aiguille ou en gardant l'aiguille tendue pour protéger le logement. (2) Attention à la pointe de l'aiguille car elle est coupante. Désassembler le le moins possible le guide de réglage produit.
4. En gardant l'aiguille insérée, régler le joint d'aiguille en serrant d'abord manuellement puis à l'aide d'une clé.	4. Un serrage excessif des joints de l'aiguille peut compromettre le mouvement de l'aiguille elle-même et causer également la fuite de produit de la tête de l'aiguille.
5. Pour assembler le clapet d'air: assembler d'abord le clapet lui-même avec le ressort de clapet et le guide de réglage produit, puis insérer l'aiguille dans le guide de réglage en l'adaptant au corps du pistolet et visser le guide lui-même.	5. Si on essaie d'adapter le ressort de clapet et le clapet d'air au pistolet sans aiguille, le clapet ne peut pas être réglé correctement et les joints à l'intérieur du guide de réglage peuvent s'endommager.
6. Tourner le bouton de réglage air dans le sens contraire des aiguilles d'une montre pour ouvrir complètement, puis serrer le bouton lui-même.	6. Si le bouton de réglage du jet ou le bouton de réglage air ne sont pas complètement ouverts la tête peut toucher et endommager la buse en causant aussi le grippage.
<b>Points à contrôler</b>	<b>Remplacement standard des composants</b>
1. Chaque trou de passage du chapeau et la buse.	Remplacer si endommagés ou déformés.
2. Joint et joint torique.	Remplacer si déformés ou usés.
3. Fuite entre la buse et l'aiguille	Remplacer si la fuite ne s'arrête pas après avoir nettoyé complètement la buse et l'aiguille. Si on remplace seulement la buse ou l'aiguille, il faut les adapter en vérifiant aussi qu'il n'y ait pas de fuite.

# PROBLEMES DE JET

Formes de jet	Problèmes	Solutions
 Saccadé	1. De l'air rentre entre la buse et le corps. 2. De l'air sort des joints de l'aiguille. 3. De l'air entre dans l'écrou de raccordement du godet .	1. Enlever la buse et nettoyer. Remplacer la buse si abîmée. 2. Serrer les joints. 3. Serrer complètement le raccord.
 Croissant	1. Un dépôt de produit dans le chapeau obstrue partiellement les trous d'aile. La pression de l'air sortant des deux trous est différente.	1. Enlever la cause de l'obstruction avec une brosse. Ne pas utiliser d'objets métalliques pour nettoyer les trous.
 Décentré	1. Dépôt de produit ou endommagement dans le périmètre de la buse et au centre du chapeau. 2. La buse n'est pas réglée correctement.	1. Enlever les causes de l'obstruction. Remplacer si endommagé. 2. Enlever la buse et nettoyer le logement.
 Ouvert	1. Viscosité trop faible. 2. Jet trop large.	1. Ajouter du produit pour augmenter la viscosité. 2. Serrer le bouton de réglage produit pour réduire le jet ou tourner le bouton de réglage du jet dans le sens des aiguilles d'une montre.
 Chargé au centre	1. Viscosité trop élevée. 2. Jet trop faible.	1. Ajouter du solvant pour réduire la viscosité. 2. Tourner le bouton de réglage jet dans le sens contraire des aiguilles d'une montre pour augmenter le débit de produit.
 Irrégulier	1. Buse et aiguille mal assemblées. 2. Chute de pression dès le premier appui sur la gâchette (seulement déchargement d'air). 3. Produit dans le chapeau.	1. Nettoyer ou remplacer la buse et l'aiguille. 2. Remplacer la buse et l'aiguille. 3. Nettoyer le chapeau.

# PROBLEMES ET SOLUTIONS

Problème	Où	Pièces à vérifier	Cause	Solutions			
				Serrer	Régler	Nettoyer	Remplacer
Fuites d'air (au chapeau)	Clapet d'air	Clapet d'air	* Sale ou endommagé			x	x
		Logement clapet d'air	* Sale ou endommagé			x	x
			* Ressort de clapet endommagé				x
		Joint torique	* Endommagé ou déterioré				x
Fuites de produit	Buse	Buse - aiguille	* Sale, endommagé ou usé			x	x
			* Serrage insuffisant bouton de réglage aiguille		x		
			* Ressort d'aiguille usé				x
		Buse – corps pistolet	* Serrage insuffisant	x			
			* Sale ou endommagé			x	x
		Joints d'aiguille - aiguille	* L'aiguille ne revient pas – serrage excessif joints				x
	*L'aiguille ne revient pas -verniss sec sur l'aiguille			x			x
	Aiguille	Joints d'aiguille- aiguille	* Usé		x		
Logement de joint		* Serrage insuffisant		x			
Le produit ne sort pas	Tête	Bouton réglage produit	* Ouverture insuffisante		x		
		Trou de la buse	* Obstrué				x
		Filtre	* Obstrué				x