

- Regarder le pistolet, le manchon noir (rep.7) étant à l'arrière
- Dévisser la bague de blocage (rep.2)
- Visser la buse (rep.1) à fond - point 0°
- Dévisser la buse (rep.1) de environ 40 ° (Soit 15 mm)
- Visser fermement la bague de blocage tout en maintenant la buse

cela donne le volume d'air maxi engendré par l' ADG-1
Nota : on peut diminué le volume d'air en revissant légèrement la buse 1 de quelques degrés.

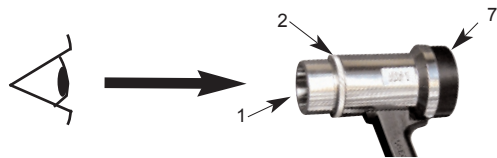
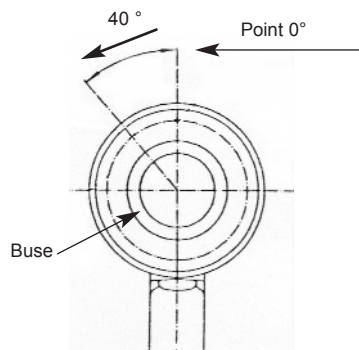

UTILISATION

- Connecter le raccord d'air (rep.6) au réseau d'air comprimé
- Prendre le pistolet comme un pistolet à peinture, ouvrir le robinet d'air.
- le sens de l'air est : Du manchon noir en plastique VERS la buse en métal
- S'assurer que la pression d'air est convenable (environ 1 bar à la crosse)
- Tenir le pistolet à environ 40 cm du support à sécher
- Balayer régulièrement devant le support
- Nettoyer fréquemment le filtre (rep.5) Pour cela vous pouvez immerger totalement le pistolet dans du diluant et frotter le tamis puis bien sécher le pistolet en le faisant souffler quelques minutes
- Sur notre pied/support (option) il y a possibilité de régler précisément le flux d'air à l' aide du manomètre réglable.



PIECES

DESCRIPTION	rep
BUSE	1
BAGUE BLOCAGE	2
CORPS	3
TUBE AIR (ref: 83908404)	4
FILTRE dia 59mm (ref:93451460)	5
RACCORD D'AIR M1/4"	6
MANCHON (ref: 93455460)	7
POIGNEE	8
ROBINET D'AIR (ref: 87050111)	9
EMBOUT RAPIDE (ref: 87020010)	10

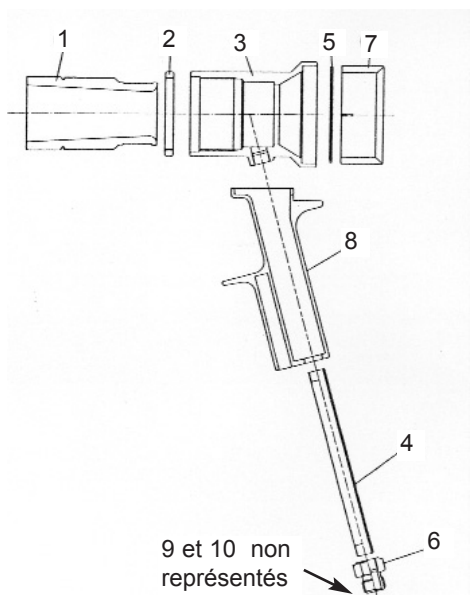

ATTENTION

- Eviter de désassembler les pièces 3,8,4 et 6.
- Ne pas laisser immergé dans du solvant trop longtemps (un trempage puis séchage est possible afin de nettoyer fréquemment le filtre 5)



ADG-1 SECHEUR HYDRO



F Avant utilisation, réglage ou maintenance, il est recommandé de lire attentivement ce manuel, qui doit être conservé dans un lieu sûr pour d'autres consultations.

IMPORTANT

Ce pistolet doit être utilisé par un opérateur expérimenté. Ces instructions contiennent les informations nécessaires pour une utilisation normale. ANEST IWATA décline toute responsabilité en cas d'incidents provenant d'un manque d'observation des prescriptions relatives à la sécurité. Pour une utilisation facile, ce manuel est fait de façon simple et précise. Pour d'autres informations concernant l'utilisation de l'appareil, ou s'il le matériel était endommagé pendant le transport, s'adresser exclusivement à un distributeur agréé ou à la société Anest Iwata France.

SPECIFICATIONS

Pression Maxi.d'utilisation :	6.8 bar (98 PSI)	Niveau sonore (LAeqT) :	78 dB (A)
Température d'utilisation :	5~40C°	Raccord air (rep.6) :	M1/4" bsp +robinet arrêt + Male rapide

Modèle	Poids (grs)	Pression normale d'utilisation (Bar) (à l'entrée du pistolet)	Consommation d'air (l/min) typique	Débit d'air engendré variable par buse d'air réglable
ADG-1	380	1,0 à 2,0	390	0 à 6000 l/mn

AVANT UTILISATION

ATTENTION

- Raccorder correctement votre sècheur au tuyau d'air comprimé
- Cet appareil produisant du bruit, il peut être nécessaire de porter un appareil anti-bruit
- Pendant l'utilisation, porter des lunettes de protection
- Ne jamais diriger l'appareil vers un homme ou un animal
- Ne jamais excéder la pression d'air maximum recommandée
- Ne jamais utiliser d'autres gaz que de l'air comprimé
- Utiliser uniquement les pièces de rechange d'origine
- Remplacer immédiatement toute pièce qui paraît défectueuse



PRECAUTIONS

- **Utiliser toujours de l'air propre et sec (Vérifier votre installation)**
 - A la première utilisation, pulvériser de l'air vers un chiffon afin d'éliminer d'éventuels résidus d'huile de fabrication
 - Après utilisation, s'assurer de débrancher l'appareil du réseau d'air.
- Ceci est particulièrement important en cas de maintenance

